

# 第4回川北W杯争奪 サッカーフェスティバル2017

## ISHIKAWA



日時 平成29年11月25日(土) 予選リーグ 8:30~  
平成29年11月26日(日) トーナメント 8:30~

会場 粟津多目的グラウンド・天然芝2面  
(石川県小松市符津念仏3-1)

主催 川北FCジュニア

協賛 TEAM Labo VIDA金沢

後援 北國新聞社

ISHIKAWA



第4回川北W杯争奪  
サッカーフェスティバル2017

大会参加チーム（16チーム）

大阪府	太田ジュニアフットボールクラブ
富山県	津沢サッカースポーツ少年団
富山県	東明フットボールクラブ
新潟県	Noedegrati Sanjo FC
石川県	金石町サッカースポーツ少年団
	小松北フットボールクラブ
	コリナス Jr. スポーツ少年団
	大徳サッカースポーツ少年団
	白山FCボーイズ
	Pateo Football Club ジュニア
	蕪城サッカースポーツ少年団
	松任中央サッカースポーツ少年団
	輪島サッカークラブジュニア
	FC笠間
	F. C F e l i z スポーツ少年団
	川北FCジュニア

## 第4回川北W杯争奪サッカーフェスティバル2017開催要項

趣 旨： この大会は、ジュニアのサッカー競技の発展と育成を目指し、かつ、他少年団との交流を図ると共に、競技を通じて子供たちの心身を鍛え、フェアプレーと他の人をリスペクトする精神を養い、逞しく創造性豊かな人間の育成を目的とする。

主 催： 川北FCジュニア

後 援： 北國新聞社

協 賛： TEAM Labo VIDA金沢

期 日： 2017年11月25日（土）

午前7時30分～ 開場

午前8時30分～ 競技開始

2017年11月26日（日）

午前7時30分～ 開場

午前8時30分～ 競技開始

午後15時20分～ 閉会式

午後15時40分～ 優秀選手エキシビジョンマッチ

会 場： 栗津多目的グラウンド

表 彰： 川北W杯トーナメント

優 勝 優勝川北W杯(持ち回り)、賞状、メダル(12個)

準優勝 トロフィー、賞状、メダル(12個)

第3位 トロフィー、賞状、メダル(12個)

敢闘賞 楯、賞状

てどり杯トーナメント

1位 トロフィー、賞状

2位 楯、賞状

ひばり杯トーナメント

1位 トロフィー、賞状

2位 賞状

※優秀選手賞 各チームから1名本部より選出する

参加資格：①小学6年生以下（U-12）の選手で構成されたチームであること。

②審判員2名以上を帯同し、決められた試合の審判を遂行出来るチームであること。

③選手にスポーツ安全傷害保険が加入されているチームであること。

④当該チームを常時指導しうる指導者が同伴するチームであること。

⑤参加選手の保護者の同意を得ているチームであること。

参加チーム数：16チーム

参加料：10,000円/チーム

※試合前受付時に大会参加費とお弁当代(注文チーム)を納付して下さい。

参加費を頂いておりますので謝礼、差し入れ等は辞退致します。

大会形式：1日目予選リーグにて各リーグ順位決定

2日目決勝トーナメントとフレンドリートーナメントに分かれて行う。

試合方法：①予選リーグ

A,B,C,D 4ブロックのリーグ戦で行い、いずれのブロックとも4チームで構成される。

※予選リーグでは、①勝点の多いチーム（勝ち3点、引き分け1点、負け0点）、②得失点差の多いチーム、③総得点の多いチーム、④当該チームの試合結果、⑤抽選の方法で順位を決定する。

②順位トーナメント

予選リーグの順位に従い、各ブロックの1位・2位は、川北W杯決勝トーナメント。

3位はてどり杯トーナメント、4位はひばり杯トーナメントを実施する。

※トーナメント戦で時間内に勝敗が決しない場合、各トーナメントの決勝戦のみ10分間（5分ハーフ）の延長戦を行い、それでも決しない場合は、PK戦で決定する。

それ以外は、PK戦で決定する。

※PK戦は3人で実施。

3人目で勝敗が決定しない場合は、4人目以降をサドンデスとする。

交代人員：制限なし。交代した選手が再度出場できる「自由な交代」を適用する。

審判：別紙スケジュールの通り、各チームで行う。

①予選リーグ・順位トーナメント

3人制（審判服の着用及び有資格者で。スパイクは禁止、原則アップシューズでお願いします。）

②審判カード

主審は試合前に、本部へ審判カードをとりに来てください。

試合後、主審は本部に結果を報告(審判カード提出)するようお願いします。

競技人数：8人制

試合時間：予選 15-3-15

各トーナメント 15-3-15、PK1人

各トーナメントの決勝のみ10分間(5-5)の延長戦

※試合終了後はグラウンド中央でのあいさつのみとし、相手ベンチへの挨拶はなしとする。

競技規定：(財)日本サッカー協会発行のサッカー競技規則2016/2017を適用する。

個人情報保護：主催者が参加申込書によって得る個人情報は、次の目的のみ使用し、個人情報提供者に通知することなく、第三者に提供することはありません。

①チームへの連絡

②サッカー関係機関及び報道機関への大会情報の提供

参加申込：①参加チーム数は1団体につき基本1チームとします。

②参加申込締め切り後、大会事務局で組合せ抽選を行います。結果は別途連絡します。

申込先：川北FCジュニア事務局 北嶋 純子まで

Eメール kawakitafcjr\_info@yahoo.co.jp

問合せ先：川北FCジュニアU-12監督 酒尾 謙まで

Eメール kawakitafcjr\_sakao@yahoo.co.jp

TEL 090-5172-0961

- その他：①来場は各チームで相乗りにご協力の上、所定の駐車場に駐車して下さい。また、車のダッシュボードに大会専用プレート・各チームプレートの提示をお願いいたします。
- ②駐車場内での事故、盗難等については、一切責任を負いません。
- ③ユニフォームは、各チーム2着用を意すること。ビブス可とします。
- ④ピッチ外でのボールの使用はアップ場のみでお願いします。
- ⑤危険ですので、小さいお子様を決してピッチ内に入れないで下さい。
- ⑥大会進行（時間遵守等）にご協力下さい。
- ⑦試合スケジュールの都合上、試合終了後のベンチ挨拶は無しとします。
- ⑧試合日程に余裕がないので、次の試合のチームは5分前には必ずベンチサイドに控えていて下さい。
- ⑨開会式は行いませんので、閉会式は賞が他にもありますので全チームの参加をお願いします。
- ⑩審判員の判定には絶対クレームを付けないで下さい。
- ⑪試合により発生した負傷、疾病、器物破損、事故、盗難、忘れ物等に関し、主催者は一切の処置、責任を負いません。
- ⑫会場内での喫煙は所定の場所で行います。
- ⑬会場内での飲食はチーム休憩所で取ってください。それ以外での飲食は出来ません。
- ⑭ゴミは各自で持ち帰ってください。
- ⑮その他、不明な点は大会本部までお問合せください。

皆様のご協力をお願いいたします。

## 《Cコートの利用と駐車場についてのお願い》

### ■ Cコートの利用について

- ・TRMの会場として利用してください。ただしコートサイズが少し小さいのでご理解をお願いいたします。
- ・利用にあたり、とくに大会本部へ報告は必要ありません。各チームで相談をして利用してください。
- ・アップ場としても利用は可能ですが、TRMで利用するチームがいましたら速やかに移動をしてコートを空けてください。

### ■ 駐車場について

- ・会場側近の駐車場には台数に限りがありますので、各チーム**5台**までとさせていただきます。  
別紙駐車場案内図に記載してありますP①とP②は、事前に各チームへ配布をしました大会専用プレート①～③を提示した各チーム3台までとさせていただきます。
- ・大会専用プレート④・⑤を提示した車はP③へ駐車をしてください。
- ・一時的に選手や荷物を下ろす場合は路上駐車をせずに駐車場に入ってください。

路上駐車は絶対にしないでください。



# トーナメント表

## 川北W杯トーナメント

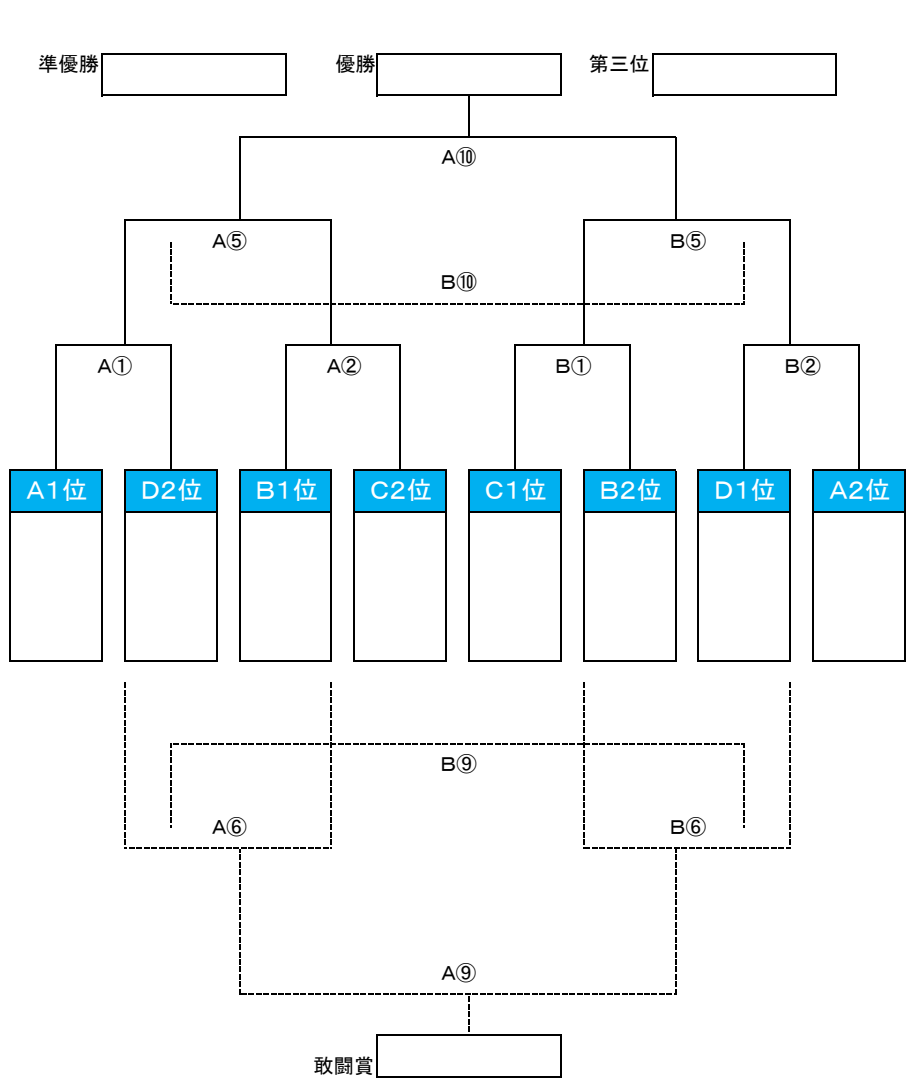

## てどり杯トーナメント

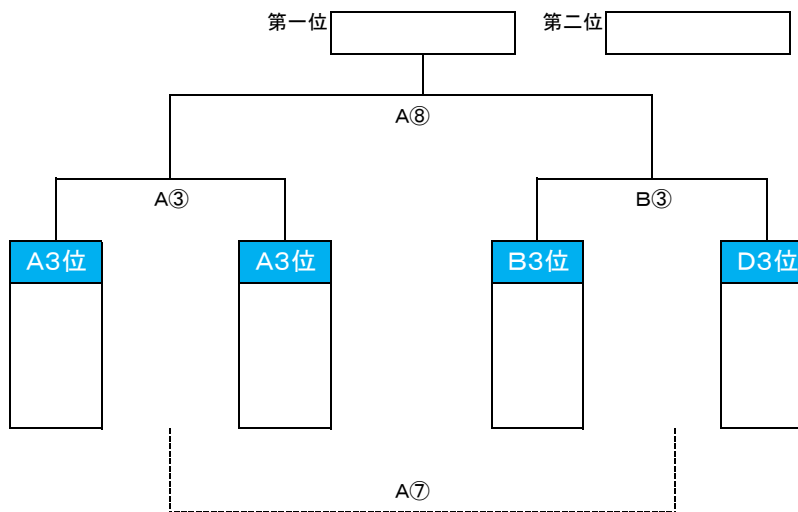

## ひばり杯トーナメント

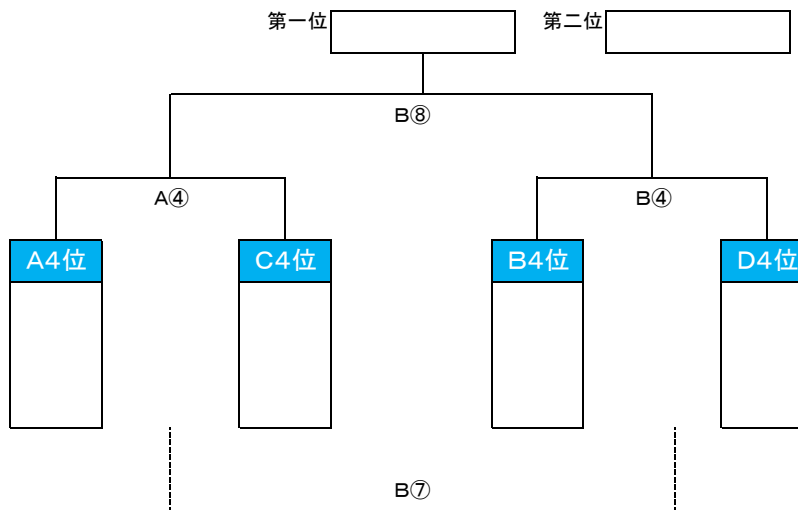

【1日目】 予選リーグ試合スケジュール

予選リーグ [15-3-15] Aコート

		Aコート						
		開始時間	No.	対 戦		主審	副審	
1 1 月 2 5 日		8:30~	1	大徳	VS	フェリース	金石	パテオ
		9:10~	2	金石	VS	パテオ	大徳	フェリース
		9:50~	3	大徳	VS	白山	金石	コリナス
		10:30~	4	金石	VS	コリナス	大徳	白山
		11:10~	5	フェリース	VS	白山	パテオ	コリナス
		11:50~	6	パテオ	VS	コリナス	フェリース	白山
		12:30~	7	太田	VS	笠間	三条	東明
		13:10~	8	三条	VS	東明	太田	笠間
		13:50~	9	太田	VS	津沢	三条	輪島
		14:30~	10	三条	VS	輪島	太田	津沢
		15:10~	11	笠間	VS	津沢	東明	輪島
		15:50~	12	東明	VS	輪島	笠間	津沢

予選リーグ [15-3-15] Bコート

		Bコート						
		開始時間	No.	対 戦		主審	副審	
1 1 月 2 5 日		8:30~	1	白山	VS	小松北	コリナス	蕪城
		9:10~	2	コリナス	VS	蕪城	白山	小松北
		9:50~	3	フェリース	VS	小松北	パテオ	蕪城
		10:30~	4	パテオ	VS	蕪城	フェリース	小松北
		11:10~	5	小松北	VS	大徳	蕪城	金石
		11:50~	6	蕪城	VS	金石	小松北	大徳
		12:30~	7	津沢	VS	川北	輪島	松任中央
		13:10~	8	輪島	VS	松任中央	津沢	川北
		13:50~	9	笠間	VS	川北	東明	松任中央
		14:30~	10	東明	VS	松任中央	笠間	川北
		15:10~	11	川北	VS	太田	松任中央	三条
		15:50~	12	松任中央	VS	三条	川北	太田



## 【2日目】 トーナメント試合スケジュール

トーナメント [15-3-15] Aコート

A コ ー ト					
開始時間	No.	対 戦		主 審	副 審
8:30~	A①	A1位	VS	D2位	B1位 C2位
9:10~	A②	B1位	VS	C2位	A1位 D2位
9:50~	A③	A3位	VS	C3位	A4位 C4位
10:30~	A④	A4位	VS	C4位	A3位 C3位
11:10~	A⑤	A①勝ち	VS	A②勝ち	A①負け A②負け
11:50~	A⑥	A①負け	VS	A②負け	A①勝ち A②勝ち
12:30~	A⑦	A③負け	VS	B③負け	A③勝ち B③勝ち
13:10~	A⑧	A③勝ち	VS	B③勝ち	A③負け B③負け
13:50~	A⑨	A⑥勝ち	VS	B⑥勝ち	A⑤勝ち B⑤勝ち
14:30~	決勝A⑩	A⑤勝ち	VS	B⑤勝ち	A⑥勝ち B⑥勝ち
15:20~	閉 会 式				
15:40~	特別	優秀選手エキシビジョンマッチ20分1本		本部	本部

トーナメント [15-3-15] Bコート

B コ ー ト					
開始時間	No.	対 戦		主 審	副 審
8:30~	B①	C1位	VS	B2位	D1位 A2位
9:10~	B②	D1位	VS	A2位	C1位 B2位
9:50~	B③	B3位	VS	D3位	B4位 D4位
10:30~	B④	B4位	VS	D4位	B3位 D3位
11:10~	B⑤	B①勝ち	VS	B②勝ち	B①負け B②負け
11:50~	B⑥	B①負け	VS	B②負け	B①勝ち B②勝ち
12:30~	B⑦	A④負け	VS	B④負け	A④勝ち B④勝ち
13:10~	B⑧	A④勝ち	VS	B④勝ち	A④負け B④負け
13:50~	B⑨	A⑥負け	VS	B⑥負け	A⑤負け B⑤負け
14:30~	三決B⑩	A⑤負け	VS	B⑤負け	A⑥負け B⑥負け
15:20~	閉 会 式				

# 栗津多目的G 駐車場及びテント設置場所

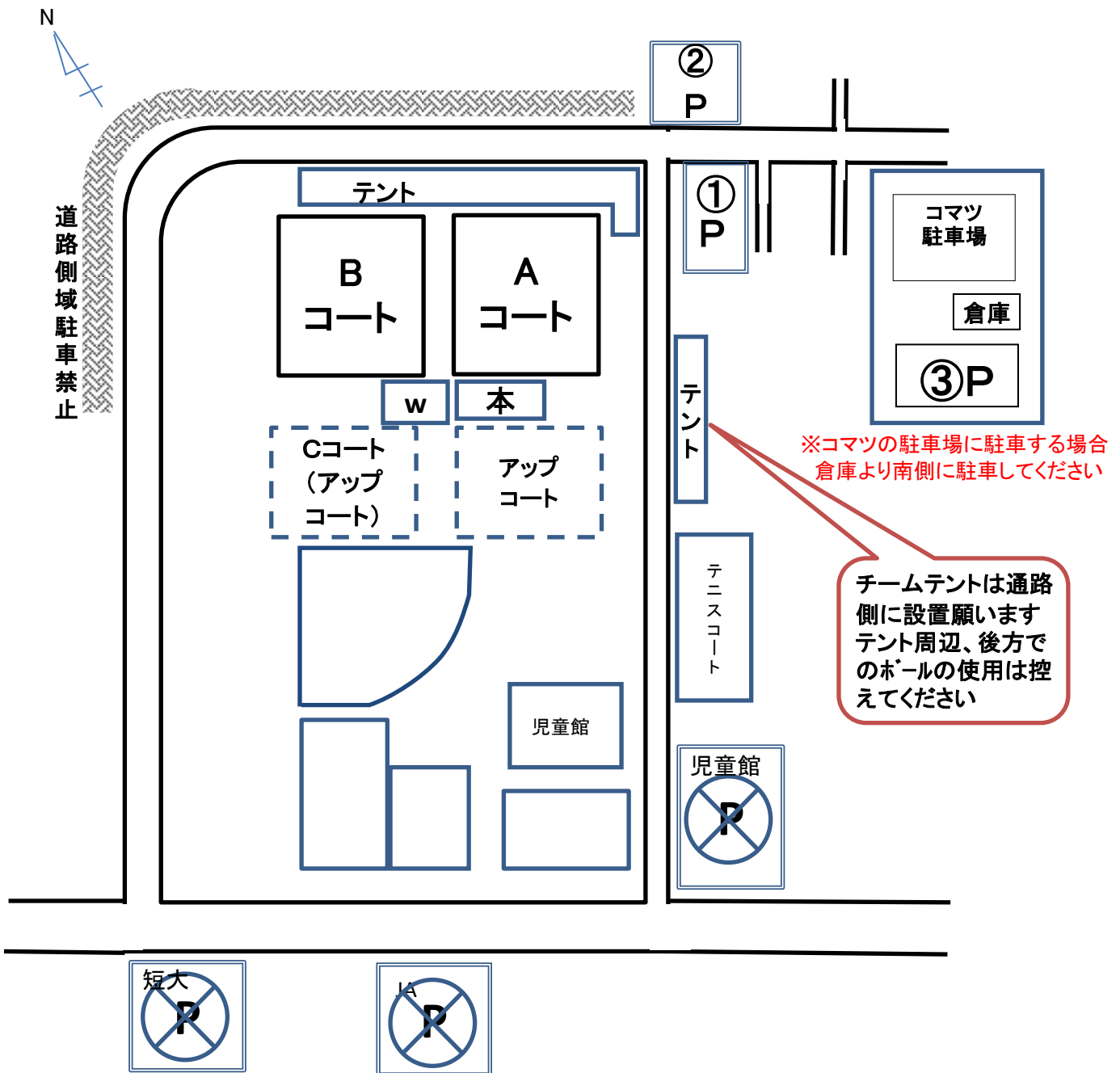

車のダッシュボードに必ず「大会用プレート」を提示してください

※小松短大、JAカントリーは、駐車できません。

## < 駐車場案内図及び駐車スペースに関する注意事項 >

駐車場P①とP②は大会専用プレートを掲示してある各チーム3台までとします。  
大会専用プレートをお持ちでない車に関してはP③へ駐車してください。その際チームプレートの掲示を忘れずに！  
駐車場を一部お借りしています。地図上に記載してある通り、P③は道路から手前が駐車禁止スペースとなります。  
駐車場内にある建物から奥のスペースをご利用くださいますよう、ご協力お願いします。  
一時的に選手や荷物を下ろす場合は駐車場に入ってください。**路上駐車は絶対禁止**でお願いします。



# エントリー表

チーム名		太田ジュニアフットボールクラブ			
県・市町村		大阪府茨木市			
代表者氏名		小泉 貴明			
監督氏名		田中 隆司			
コーチ氏名		江見 雄太			
ユニフォーム色彩		FP正	FP副	GK正	GK副
シャツ		白	青	ピンク	緑
パンツ		赤	白	ピンク	緑
ストッキング		赤	白	ピンク	緑
NO.	背番号	ポジション	選手氏名	学年	
1	15	DF	青海 颯太	6	
2	14	MF	荒川 宗介	6	
3	11	MF	今井 誠	6	
4	8	DF	大西 悠斗	6	
5	⑥	DF	小泉 睦樹	6	
6	5	MF	小山 智夫	6	
7	10	MF	鈴木 優吾	6	
8	12	FW	寺西 伊吹	6	
9	7	GK	成光 壮太郎	6	
10	9	DF	堀内 翔天	6	
11	14	FW	毎川 琉喜	6	
12	4	DF	南 敬太	6	
13					
14					
15					
16					
17					
18					
19					
20					

チーム名		金石町サッカースポーツ少年団			
県・市町村		石川県金沢市			
代表者氏名		川島 颯			
監督氏名		本多 智博			
コーチ氏名		大塚 伸・石坂 昭良・砺波 正彦			
ユニフォーム色彩		FP正	FP副	GK正	GK副
シャツ		白	桃	赤	黄
パンツ		白	紺	赤	黄
ストッキング		白	桃	赤	黄
NO.	背番号	ポジション	選手氏名	学年	
1	1	GK	布瀬 諒汰		
2	2	FW	倉 歩夢		
3	4	DF	今井 ゆま		
4	5	MF	舘 佳輝		
5	6	MF	村口 港暉		
6	⑦	FW	林 温人		
7	8	MF	高野 雅以		
8	9	FW	音 朔太郎		
9	12	DF	上谷 旺汰		
10	13	DF	大野 喜弘		
11					
12					
13					
14					
15					
16					
17					
18					
19					
20					

チーム名		小松北フットボールクラブ			
県・市町村		石川県小松市			
代表者氏名		徳田 裕造			
監督氏名		中村 鉄平			
コーチ氏名		嵐 達昭			
ユニフォーム色彩		FP正	FP副	GK正	GK副
シャツ		灰	赤	緑	黄
パンツ		灰	赤	緑	黄
ストッキング		灰	赤	緑	黄
NO.	背番号	ポジション	選手氏名	学年	
1	①	GK	高橋 薫	6	
2	2	DF	横田 弥海	6	
3	3	DF	池田 朱杜	6	
4	4	DF	加藤 輝一	6	
5	5	DF	西田 虎汰郎	6	
6	6	MF	村上 龍志	6	
7	7	MF	表 理仁	6	
8	8	DF	嵐 柊音	6	
9	9	FW	太田 龍成	6	
10	10	MF	中村 颯汰	6	
11	11	MF	池田 朱来	6	
12	13	MF	能登 元大	6	
13	14	MF	山岡 善博	6	
14	15	MF	アヤラ キョシ	6	
15	16	MF	山田 銀時	6	
16					
17					
18					
19					
20					

チーム名		コリナスJr. スポーツ少年団			
県・市町村		石川県小松市			
代表者氏名		村中 昭人			
監督氏名		番場 孝男			
コーチ氏名		寺田 進也・元野 諭・中村 莉美・中島 敏和・五屋 孝一			
ユニフォーム色彩		FP正	FP副	GK正	GK副
シャツ		青	橙	灰	黄
パンツ		青	緑	灰	黄
ストッキング		青	橙	灰	黄
NO.	背番号	ポジション	選手氏名	学年	
1	1	GK	中島 大和	5	
2	2	MF	谷本 夢偉	6	
3	3	FW	作元 翼	6	
4	4	MF	山本 海斗	6	
5	5	DF	園井 誌了	6	
6	6	MF	東 幹人	6	
7	7	MF	渡辺 悠生	6	
8	8	DF	本田 桜志	6	
9	⑨	DF	谷内 夢紀	6	
10	10	MF	中田 陸斗	6	
11	11	FW	谷 幸成	6	
12	12	MF	西 斗希	5	
13	13	FW	中山 大篤	5	
14	14	DF	吉元 陽翔	5	
15	15	FW	須賀 康太	5	
16					
17					
18					
19					
20					

チーム名		大徳サッカースポーツ少年団			
県・市町村		石川県金沢市			
代表者氏名		木本 重史			
監督氏名		中西 昌幸			
コーチ氏名		木本 重史			
ユニフォーム色彩		FP正	FP副	GK正	GK副
シャツ		赤×紺	黄	緑	橙
パンツ		紺	青	緑	橙
ストッキング		紺	黄	緑	橙
NO.	背番号	ポジション	選手氏名	学年	
1	1	GK	二木 翔大	5	
2	2	DF	里見 颯馬	5	
3	3	FW	宮野 羽来	5	
4	4	FW	村田 紫逢	5	
5	⑤	MF	福村 勇仁	5	
6	6	MF	澤田 和哉	5	
7	7	DF	中井 光希	5	
8	8	MF	中橋 和哉	5	
9	10	FW	徳永 龍博	5	
10	18	FW	西村 琉生	5	
11	25	MF	杉浦 陽向	4	
12	32	DF	熊野 瑠威	4	
13					
14					
15					
16					
17					
18					
19					
20					

チーム名		津沢サッカースポーツ少年団			
県・市町村		富山県小矢部市			
代表者氏名		嶋田 和也			
監督氏名		嶋田 和也			
コーチ氏名		窪城 成之			
ユニフォーム色彩		FP正	FP副	GK正	GK副
シャツ		灰	青	緑	黄
パンツ		黒	青	緑	黄
ストッキング		赤	青	緑	黄
NO.	背番号	ポジション	選手氏名	学年	
1	1	GK	沼田 雅樹	6	
2	2	DF	山谷 光輝	6	
3	3	DF	島崎 悠輔	5	
4	4	DF	澤田 怜	6	
5	5	FW	荒田 歩夢	6	
6	6	MF	内湯 愛美	6	
7	7	DF	三輪 さら	6	
8	8	MF	荒谷 武蔵	6	
9	9	FW	林 蒼汰	6	
10	⑩	MF	長谷川 虎太郎	6	
11	11	MF	高畠 光里	5	
12	12	FW	小泉 諒晟	5	
13					
14					
15					
16					
17					
18					
19					
20					

# エントリー表

チーム名	東明 F C				
県・市町村	富山県射水市				
代表者氏名	本間 靖也				
監督氏名	本間 靖也				
コーチ氏名	竹林 勇次				
ユニフォーム色彩	FP正	FP副	GK正	GK副	
シャツ	緑	青	桃	灰	
パンツ	緑	青	桃	灰	
ストッキング	緑	青	桃	灰	
NO.	背番号	ポジション	選手氏名	学年	
1	⑩	F P	鈴木 浩史朗	6	
2	15	F P	野村 匠	6	
3	11	F P	竹林 勇輝	6	
4	1	G K	川崎 城慈	6	
5	2	F P	大杉 勇太	6	
6	9	F P	岩井 蓮太郎	6	
7	7	F P	笹尾 あゆき	5	
8	6	F P	水野 宝聖	5	
9	4	F P	竹内 月咲	5	
10	8	F P	宮崎 海瑛	5	
11	5	F P	田中 悠真	5	
12	3	F P	摺埜 烈	5	
13					
14					
15					
16					
17					
18					
19					
20					

チーム名	Noedegrati Sanjo FC(ストゥグラティ三条FC)				
県・市町村	新潟県三条市				
代表者氏名	藤田 浩				
監督氏名	藤田 和也				
コーチ氏名	藤田 浩				
ユニフォーム色彩	FP正	FP副	GK正	GK副	
シャツ	エンジ	灰	緑	黄	
パンツ	エンジ	灰	緑	黄	
ストッキング	エンジ	灰	緑	黄	
NO.	背番号	ポジション	選手氏名	学年	
1	2	F P	西潟 来飛	5	
2	5	F P	茂木 勇樹	4	
3	⑦	F P	渡辺 琉生	6	
4	8	F P	土田 大河	5	
5	9	F P	馬場 安里	5	
6	10	F P	渡辺 黎優	5	
7	11	F P	鶴巻 大輝	6	
8	12	F P	西村 圭人	4	
9	18	F P	五十嵐 響	5	
10	21	G K	金井 柁樹	5	
11	26	F P	桑原 里愛	4	
12					
13					
14					
15					
16					
17					
18					
19					
20					

チーム名	白山 F Cボーイズ				
県・市町村	石川県白山市				
代表者氏名	川口 浩一				
監督氏名	小林 弘明				
コーチ氏名	田中 政憲・川嶋 雅人・辻中 儀直				
ユニフォーム色彩	FP正	FP副	GK正	GK副	
シャツ	赤	白	灰	黄	
パンツ	赤	白	灰	黄	
ストッキング	赤	白	灰	黄	
NO.	背番号	ポジション	選手氏名	学年	
1	3	F P	伊奈 大輝	6	
2	⑧	F P	辻中 祐人	6	
3	10	F P	川嶋 壮之新	5	
4	11	F P	村山 暖空	5	
5	12	F P	金平 拓生	6	
6	13	F P	紙田 尚輝	5	
7	14	F P	藤澤 蒼真	5	
8	15	F P	福田 柁	5	
9	17	F P	村田 暖大	5	
10	18	F P	山本 朝輝	5	
11					
12					
13					
14					
15					
16					
17					
18					
19					
20					

チーム名	Pateo Football Club ジュニア				
県・市町村	石川県白山市				
代表者氏名	中野 栄治				
監督氏名	中野 栄治				
コーチ氏名	大河内 英樹				
ユニフォーム色彩	FP正	FP副	GK正	GK副	
シャツ	青	エンジ	緑	灰	
パンツ	青	エンジ	黒	灰	
ストッキング	青	エンジ	緑	灰	
NO.	背番号	ポジション	選手氏名	学年	
1	1	G K	大地 誠	6	
2	2	D F	村口 琥太郎	6	
3	3	M F	山口 知之	6	
4	4	D F	竹田 純太郎	6	
5	5	D F	西山 風澄	6	
6	6	F W	福島 伊吹	6	
7	⑦	M F	北 一晴	6	
8	8	M F	小泉 蒼太	6	
9	9	F W	福島 成弥	6	
10	10	M F	浜野 權聖	6	
11	11	D F	奥野 有晟	6	
12	12	D F	杉森 心相	6	
13	13	F W	森 慎太郎	6	
14	14	D F	大角 尚寛	5	
15	15	M F	舘 康貴	5	
16	16	G K	薦 雅	5	
17					
18					
19					
20					

チーム名	蕪城サッカースポーツ少年団				
県・市町村	石川県白山市				
代表者氏名	吉野 健彦				
監督氏名	吉野 健彦				
コーチ氏名	上田 一真				
ユニフォーム色彩	FP正	FP副	GK正	GK副	
シャツ	青	白	桃	黄	
パンツ	青	白	桃	黄	
ストッキング	青	白	桃	黄	
NO.	背番号	ポジション	選手氏名	学年	
1	4	F W	濱田 悠宇	6	
2	5	D F	宮口 雄成	6	
3	6	M F	増田 敬人	6	
4	⑦	M F	奥野 文大	6	
5	8	M F	春間 咲人	6	
6	9	M F	山下 琴遥	6	
7	10	G K	車 龍三	6	
8	11	D F	永井 雄聖	6	
9					
10					
11					
12					
13					
14					
15					
16					
17					
18					
19					
20					

チーム名	松任中央サッカースポーツ少年団				
県・市町村	石川県白山市				
代表者氏名	平野 章				
監督氏名	宮田 公司				
コーチ氏名	八田 透・聖川 正記・岩田 直也				
ユニフォーム色彩	FP正	FP副	GK正	GK副	
シャツ	黄	白	赤	灰	
パンツ	緑	青	赤	灰	
ストッキング	黄	青	赤	灰	
NO.	背番号	ポジション	選手氏名	学年	
1	1	G K	八田 紘彰	6	
2	2	D F	岡田 樹	6	
3	3	M F	小森 懂大	6	
4	4	D F	中野 航	6	
5	5	D F	池田 晴輝	6	
6	6	D F	山田 叶健	6	
7	7	G K	中津川 智仁	6	
8	8	F W	瀬川 晴斗	6	
9	9	F W	山部 煌太	6	
10	⑩	M F	小川 春樹	6	
11	11	F W	小西 淳平	6	
12	12	D F	聖川 晃生	6	
13	13	D F	古谷 龍斗	6	
14	14	D F	首田 翼	6	
15	15	M F	松尾 琉維	6	
16	16	M F	宮尾 蒼	6	
17	17	M F	東 柚樹	5	
18	18	M F	長友 勇樹	5	
19	20	M F	西嶋 玲亜	5	
20	21	M F	橋本 爽良	5	

# エントリー表

チーム名	輪島サッカークラブジュニア			
県・市町村	石川県輪島市			
代表者氏名	東 貴之			
監督氏名	東 貴之			
コーチ氏名	山岸 茂礼・池 徹哉			
ユニフォーム色彩	FP正	FP副	GK正	GK副
シャツ	青	赤	緑	黄
パンツ	青	赤	緑	黄
ストッキング	青	赤	緑	黄
NO.	背番号	ポジション	選手氏名	学年
1	1	GK	森下 蒼生	6
2	2	FW	加波 小虎	6
3	3	MF	北濱 一斗	5
4	4	DF	池 一色	6
5	5	FW	小磯 権莉	5
6	6	MF	岩崎 隼磨	5
7	7	FW	山岸 未来	6
8	8	DF	松村 歩太	6
9	9	DF	坂口 蓮	6
10	⑩	MF	佐渡 琉人	6
11	11	DF	中川 烈慈	6
12	13	DF	林平 兼宗	5
13	18	GK	池澄 武人	6
14				
15				
16				
17				
18				
19				
20				

チーム名	F C 笠間			
県・市町村	石川県白山市			
代表者氏名	森田 博之			
監督氏名	竹下 智章			
コーチ氏名	三谷 昭一・根本 康史・大西 博之			
ユニフォーム色彩	FP正	FP副	GK正	GK副
シャツ	赤×黒	白	黄	桃
パンツ	黒	白	黄	桃
ストッキング	赤	白	黄	桃
NO.	背番号	ポジション	選手氏名	学年
1	1	GK	小川 豪斗	6
2	2	FW	寺田 響汰	6
3	3	MF	山下 裕璃	6
4	4	FW	岡山 彪雅	6
5	6	DF	大西 楽人	6
6	7	MF	福光 悠真	6
7	8	MF	岡本 郡	6
8	9	MF	出村 陽斗	6
9	⑩	FW	中川 權	6
10	11	MF	宮本 雅玖虎	6
11	12	FW	佐武 善	6
12	13	DF	城田 和輝	6
13	14	DF	江森 健人	6
14	17	DF	高野 悠斗	6
15				
16				
17				
18				
19				
20				

チーム名	F . C FeliZスポーツ少年団			
県・市町村	石川県金沢市			
代表者氏名	中川 彰			
監督氏名	中川 彰			
コーチ氏名	田中 渉・瀬戸 判知			
ユニフォーム色彩	FP正	FP副	GK正	GK副
シャツ	青	白	黄	灰
パンツ	青	白	黄	黒
ストッキング	青	白	黄	黒
NO.	背番号	ポジション	選手氏名	学年
1	1	GK	瀬島 慶人	6
2	2	DF	武村 侑	6
3	3	MF	吉田 亜葉	6
4	4	MF	丸田 悠生	5
5	7	DF	久保 政季	6
6	8	MF	橋本 權吏	6
7	9	FW	市川 祐介	6
8	⑩	MF	田中 智大	6
9	11	FW	山口 晴	5
10	21	DF	石川 楓大	6
11				
12				
13				
14				
15				
16				
17				
18				
19				
20				

チーム名	川北FCジュニア			
県・市町村	石川県川北町			
代表者氏名	渡邊 静男			
監督氏名	酒尾 謙			
コーチ氏名	西 智昭・宮川 雅和			
ユニフォーム色彩	FP正	FP副	GK正	GK副
シャツ	白×青	赤	灰	黄
パンツ	青×白	黒×赤	灰	黄
ストッキング	白×青	赤×黒	灰	黄
NO.	背番号	ポジション	選手氏名	学年
1	1	GK	茂藤 虎太郎	6
2	3	FW	池田 來樹	6
3	4	MF	樋口 叶真	6
4	5	DF	笠嶋 渉矢	6
5	6	MF	寺岸 神	6
6	7	FW	西田 柗一郎	6
7	8	MF	林 幸汰	6
8	9	FW	北嶋 逸希	5
9	⑩	MF	酒尾 滉葵	6
10	16	DF	西 優成	6
11				
12				
13				
14				
15				
16				
17				
18				
19				
20				

# TEAM Labo

～すべてはチームのために～

# VIDA

## オリジナル商品はお任せください!

エンブレム&袖チーム名

~~¥3,807~~ → **¥2,230**

胸・背中チーム名

~~¥3,602~~ → **¥2,080**

エンブレム&背中チーム名

~~¥4,029~~ → **¥2,400**

エンブレム&胸番号&背番号

~~¥4,132~~ → **¥2,450**

個人・チーム名



パンツ

個人・チーム名

エンブレム

トックス



エンブレム

裾番号

~~¥2,728~~ → **¥1,400**

エンブレム&裾番号

~~¥4,024~~ → **¥2,400**

※上記は「指定ドライTシャツ」、「プリントカラー1色」、「SS～LLサイズ」、「ナンバー1桁」、「20枚以上」の場合の見積りとなっております。20枚以下のご依頼は要相談。その他のデザインや完全オリジナル商品等もご用意できますので、お気軽にご相談ください。

VIDA 金沢店

〒921-8022 石川県金沢市中村町 26-43  
TEL : 076-256-2385  
Email : kanazawa@e-vida.jp

VIDA 富山店

〒939-8205 富山県新根塚町 1-1-62  
TEL : 076-491-5883  
Email : info@e-vida.jp